

● **8mm T3.8 UMC FISH-EYE CS II**
(for Cinema)
GEBRAUCHSANLEITUNG

Danke für den Kauf unserer Linse. Wir sind der Auffassung, dass die neue 8mm T3.8 UMC FISH-EYE CS II Linse für Videoaufnahmen gebelnhin einen besonderen Erfahrung.

Die Vorteile im Überblick:

1. Bildgröße digitaler APS-C-Sensor (1:1,5x)
2. 180° Weitwinkel für eine Brennweite von 8 mm für APS-C.
3. Durch die stereoskopische Projektionstechnik kann die Linse Verzerrungen gleichmäßig wiedergeben und erzeugt so stabile Bilder.
4. Abbildungsfehler werden mit Hilfe einer komplexen asphärischen Linse kompensiert, und bei vollständig geöffneter Blende erzeugt das Objektiv Bilder mit hoher Auflösung und hohem Kontrast in der Mitte der Linse sowie auch in den Außenbereichen.
5. Lange Haltbarkeit und sehr stabiles Aluminiumgehäuse.
6. Flüssige Übergänge bei der Schärfeneinstellung unter Verwendung einer Schärfelockvorrichtung, da das Objektiv die Scharfstellung und die Einstellung der Blendenöffnung ermöglicht.

Abbildungen und technische Daten können abweichen.



- Lesen Sie diese Gebrauchsanleitung sorgfältig durch, bevor Sie Ihr neues Gerät das erste Mal benutzen. Sie enthält alles, was Sie wissen müssen, damit Sie Personen- und Sachschäden vermeiden.
- Beachten Sie alle Sicherheitshinweise in dieser Gebrauchsanleitung sorgfältig.
- Bewahren Sie diese Gebrauchsanleitung sorgfältig auf. Geben Sie diese Gebrauchsanleitung an den neuen Besitzer weiter, wenn Sie das Gerät verkaufen oder anderweitig überlassen.

● **Bitte lesen Sie diese Bedienungsanleitung vor dem Gebrauch** ●

1. Bezeichnung der Komponenten

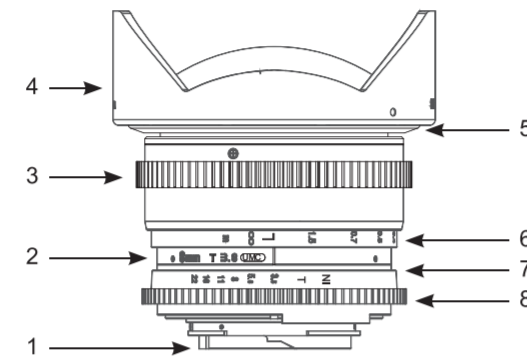

- | | |
|-------------------------------|---|
| 1 Kameraanschluss | 5 Halterung Gegenlichtblende |
| 2 Markierung Entfernungsskala | 6 Fokusring mit Entfernungsskala |
| 3 Fokusring | 7 Punktring |
| 4 Gegenlichtblende | 8 Stellung zur Einstellung der Blendenöffnung |

2. Montage und Demontage

Montage:
Halten Sie das Objektiv vorsichtig an der Gegenlichtblende fest, richten Sie den Referenzpunkt bzw. die Referenzlinie des Objektivs am kameraseitigen Befestigungspunkt aus, schieben Sie das Objektiv in dieser Position auf die Kamera und drehen Sie es vorsichtig um 90 Grad im Uhrzeigersinn (von vorn betrachtet), bis Sie ein Klickgeräusch hören.

Demontage:
Halten Sie das Objektiv vorsichtig an der Gegenlichtblende fest, drücken Sie an der Kamera die Taste zur Objektivfreigabe und drehen Sie das Objektiv gegen den Uhrzeigersinn, um es von der Kamera zu lösen.

3. Fokussierung

Da es sich um ein manuelles Objektiv handelt, erfolgt durch Drehen des Fokussierungsringes, die Fokussierung.
Wenn Sie ein Objekt aus weiter Entfernung fokussieren möchten, drehen Sie den Fokussierungsring von ∞ zu 0.3 und fokussieren das deutlichste Objekt entweder mit Hilfe des Anzeigesignals auf der Kamera oder indem Sie es manuell überprüfen.
Wenn Sie ein Objekt aus naher Entfernung fokussieren möchten, drehen Sie den Fokussierungsring von 0.3 zu ∞ und fokussieren das deutlichste Objekt entweder mit Hilfe des Anzeigesignals auf der Kamera oder indem Sie es manuell überprüfen.

4. Einstellen der Helligkeit

Drehen Sie am Stellring für die Blendenöffnung, um die gewünschte Helligkeit einzustellen. Sie können eine T-Nummer zwischen 3.8 und 22 wählen. (Die Blendenöffnung befindet sich nicht an einem konkreten Punkt, da sie sich kontinuierlich und stufenlos einstellen lässt.)

5. Anbringen einer Gegenlichtblende

Die bajonetartige Gegenlichtblende lässt sich schnell, effizient, sicher und präzise installieren und schützt bei der Bildaufnahme vor Blendeflecken oder vor der Entstehung von Geistbildern.

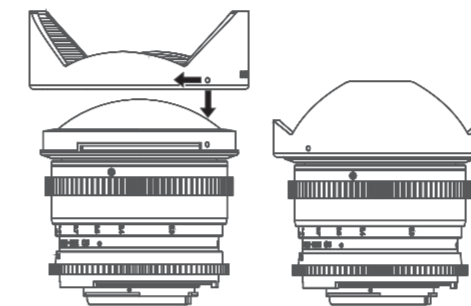

Richten Sie den Referenzpunkt auf der Gegenlichtblende am Referenzpunkt des Objektivs für die Gegenlichtblende aus, schieben Sie die Gegenlichtblende auf das Objektiv und drehen Sie sie im Uhrzeigersinn, bis Sie ein Klickgeräusch hören.

6. Kameraeinstellungen

Bei manchen Kameras müssen vor Einsatz des Objektivs spezielle Einstellungen vorgenommen werden. Bitte nehmen Sie ggf. die nachfolgend aufgeführten Einstellungen vor.

Canon

1. Stellen Sie zur Videoaufnahme den Modus Av, Tv, P, CA, □ oder M ein.
2. Beachten Sie bitte, dass die Geschwindigkeit zum Öffnen und Schließen der Blende auf einen Mindestwert von 1/30 begrenzt ist.

(Die oben beschriebene Vorgehensweise gilt für Geräte des Typs 5D MARKII. Je nach Modell oder Menüversion können die Einstellungen für die Kamera und das Menü von den hier beschriebenen Einstellungen abweichen; lesen Sie sich daher die Gebrauchsanweisung der Kamera durch oder wenden Sie sich an den Hersteller der Kamera, um genauere Informationen zu erhalten.)

Nikon

1. Stellen Sie für die Videoaufnahme den Modus M oder A ein.
2. Stellen Sie die Belichtung mit Hilfe der Belichtungsstufen +5 bis -5 ein.

Einige Nikon Kameras können nur auslösen, indem Sie die Blende am Objektiv auf 22 stellen. Die gewünschte Blendeneinstellung kann anschließend an der Kamera vorgenommen werden.

(Die oben beschriebene Vorgehensweise gilt für das Gerät D7000. Je nach Modell oder Menüversion können die Einstellungen für die Kamera und das Menü von den hier beschriebenen Einstellungen abweichen; lesen Sie sich daher die Gebrauchsanweisung der Kamera durch oder wenden Sie sich an den Hersteller der Kamera, um genauere Informationen zu erhalten.)

Sony α

Stellen Sie für die Videoaufnahme den Modus A, S, P oder M ein.

(Die oben beschriebene Vorgehensweise gilt für das Gerät A580. Je nach Modell oder Menüversion können die Einstellungen für die Kamera und das Menü von den hier beschriebenen Einstellungen abweichen; lesen Sie sich daher die Gebrauchsanweisung der Kamera durch oder wenden Sie sich an den Hersteller der Kamera, um genauere Informationen zu erhalten.)

Sony E

1. Stellen Sie für die Videoaufnahme den Modus A, S, P oder M ein.
2. Stellen Sie die Belichtung mit Hilfe des Drehknopfs an der Rückseite der Kamera ein.

(Die oben beschriebene Vorgehensweise gilt für das Gerät NEX-5. Je nach Modell oder Menüversion können die Einstellungen für die Kamera und das Menü von den hier beschriebenen Einstellungen abweichen; lesen Sie sich daher die Gebrauchsanweisung der Kamera durch oder wenden Sie sich an den Hersteller der Kamera, um genauere Informationen zu erhalten.)

Samsung NX

1. Stellen Sie für die Videoaufnahme den Modus A, M oder □ ein.
2. Beachten Sie bitte, dass die Geschwindigkeit zum Öffnen und Schließen der Blende auf einen Mindestwert von 1/30 begrenzt ist.

(Die oben beschriebene Vorgehensweise gilt für Geräte des Typs NX 200. Je nach Modell oder Menüversion können die Einstellungen für die Kamera und das Menü von den hier beschriebenen Einstellungen abweichen; lesen Sie sich daher die Gebrauchsanweisung der Kamera durch oder wenden Sie sich an den Hersteller der Kamera, um genauere Informationen zu erhalten.)

4/3 FT

1. Stellen Sie für die Videoaufnahme den Modus □, P, A oder M ein.
2. Beachten Sie bitte, dass die Geschwindigkeit zum Öffnen und Schließen der Blende auf einen Mindestwert von 1/30 begrenzt ist.

(Die oben beschriebene Vorgehensweise gilt für Geräte des Typs E-5. Je nach Modell oder Menüversion können die Einstellungen für die Kamera und das Menü von den hier beschriebenen Einstellungen abweichen; lesen Sie sich daher die Gebrauchsanweisung der Kamera durch oder wenden Sie sich an den Hersteller der Kamera, um genauere Informationen zu erhalten.)

7. Technische Daten

SPECIFICATIONS	1:3.8 8mm UMC FISH-EYE CS II (DIAGONAL FISH-EYE)										
MAX. BIENDENÖFFNUNG	T3.8 to T22										
ANZAHL ELEMENTE	10 ELEMENT IN 7 GROUPS (1 ASPHERICAL LENS)										
FOKUSSIERBEREICH	0.3m(0.98ft)										
FILTERANSCHLUSS	NONE										
VORDERSEITEDIAMETER	∅ 77.8mm										
MOUNT	NIKON	CANON	PENTAX	SONY	CANON	FLUJIFLM	SAMSUNG	SONY	FOUR-THROS	MICRO FOUR-THROS	
BILDWINKEL	APS-C	180°	167°	180°	180°	167°	180°	180°	-	-	
	FOUR-THROS (4:3)	-	-	-	-	-	-	-	138.3°	138.3°	
LANGE	72.6mm	75.1mm	73.6mm	74.6mm	101mm	101.4mm	83.6mm	101.1mm	80.4mm	89.9mm	
GEWICHT	430g	455g	415g	435g	470g	530g	475g	465g	440g	450g	
GEAR	MODULE	0.8									
	A	7mm									
	B	4mm									
	C	34mm									
	D	8mm	10.5mm	9mm	10mm	36.4mm	36.0mm	29mm	36.5mm	15.0mm	36.3mm
	FOKUSDIAMETER	∅ 73.6mm									
BIENDENÖFFNUNGSDIAMETER	∅ 71.4mm										

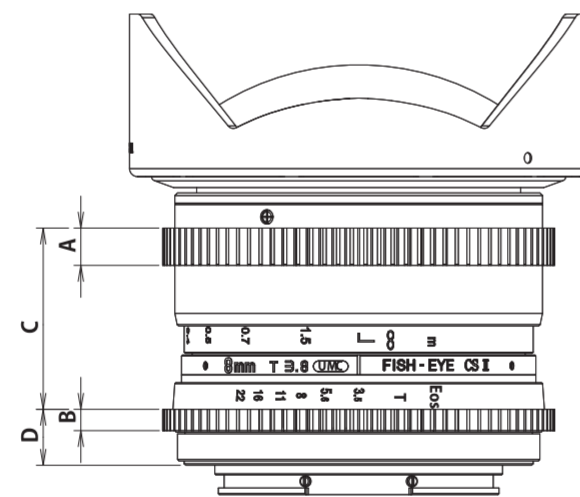

8. Fehlerbehebung

Störung Das Objektiv lässt sich nicht an der Kamera befestigen.

Ursache Der Referenzpunkt des Objektivs ist nicht am kameraseitigen Referenzpunkt ausgerichtet.

Behebung Richten Sie den Referenzpunkt des Objektivs am kameraseitigen Referenzpunkt aus.

Störung Das Objektiv lässt sich nicht von der Kamera lösen.

Ursache Das Objektiv wurde zum Lösen in die falsche Richtung gedreht. Wenn Sie das Objektiv drehen, während Sie die Kamera festhalten, kann es zur Beschädigung des Objektivs kommen.

Behebung Drücken Sie auf die Kamerataste zur Objektivfreigabe und drehen Sie das Objektiv in der auf der Kamera angegebenen Richtung vorsichtig bis zu den Referenzpunkten zum Befestigen/Lösen und ziehen Sie das Objektiv von der Kamera ab.

Störung Nikon Kamera löst nicht aus.

Ursache Im Display erscheint EE, Kamera löst nicht aus.

Behebung Stellen Sie den Blendenring am Objektiv auf 22. Die gewünschte Blendestärke kann an der Kamera eingestellt werden.

Störung Die Bildaufnahme ist zu dunkel.

Ursache Fehlerhafte Fokussierung. Blendengeschwindigkeit zu gering oder Erschütterung der Kamera.

Behebung Stellen Sie das Motiv durch Drehen des Fokusrings mit Hilfe der Leuchtanzeige in der Kamera oder aber per Sichtprüfung scharf, bis es klar und deutlich erkennbar ist. Drücken Sie dann auf den Auslöser.
Nachdem Sie eine Blendengeschwindigkeit von mindestens 1/125 s ausgewählt haben, bringen Sie die Kamera in eine stabile Position und starten Sie die Bildaufnahme.

Störung Die automatische Scharfstellung funktioniert nicht richtig.

Ursache Das Objektiv ist nur für die manuelle Scharfstellung ausgelegt und verfügt über keine Autofokussierung.

Behebung Drehen Sie zur Scharfstellung eines Motivs den Fokusring.

Störung Die Bildaufnahmen sind zu dunkel oder zu hell.

Ursache Die Belichtung ist falsch eingestellt.

Behebung Stellen Sie die Blendenöffnung mit Hilfe des Stellrings und die Blendengeschwindigkeit richtig ein.

Störung Das Kamerablitzzicht löst nicht synchron mit der Kamera aus.

Ursache Möglicherweise ist ein Objektiv mit manueller Einstellung nicht mit der Kamera kompatibel.

Behebung Informationen dazu finden Sie in der Gebrauchsanweisung der Kamera.

Störung Es ist keine Suchanzeige oder kein Display zu sehen.

Ursache Das Objektiv verfügt nicht über elektronische Anschlüsse und kann daher auch nicht mit der Kamera kommunizieren.

Behebung Dies beeinträchtigt die Bildaufnahme jedoch nicht.

Störung Das Objektiv lässt sich nicht an anderen Kameras befestigen.

Ursache Das Objektiv ist für eine bestimmte Anschlussart ausgelegt.

Behebung Kaufen Sie sich zur Verwendung des Objektivs bitte eine entsprechende Kamera.

Störung Sie möchten unseren 2X- oder 1.4X-Konverter befestigen.

Ursache Unser Konverter ist ausschließlich für T-Anschlüsse (M42-Gewinde) ausgelegt. Er ist daher nicht mit dem Objektiv kompatibel.

Behebung Verwenden Sie jeweils die Anschlusskonverter der entsprechenden Hersteller. Eine automatische Scharfstellung wird jedoch nicht möglich sein.

AS: Asphärische Linse (GAS: Glas Asphärisch, HAS: Hybrid Asphärisch)
UMC: Ultra Multi Coating (Ultra-Mehrfachvergütung)
ED: Extra-low dispersion
IF: Innenfokussierung

⚠ VORSICHT

- Bitte benutzen und lagern Sie dieses Produkt nicht in der Nähe von Geräten, die Hitze erzeugen, z.B. Heizgeräte, Thermoregulatoren, Öfen, etc.
- Bitte lagern Sie das Objektiv nicht an Plätzen mit starken Temperaturschwankungen.
- Berühren Sie die Oberfläche des Objektivs nicht mit den Händen und vermeiden Sie den Kontakt mit scharfen Gegenständen.
- Lassen Sie das Objektiv nicht fallen.

Kennzeichnungen in dieser Gebrauchsanleitung

Kennzeichnung **Bedeutung**

- ⚠ WARNUNG** Macht Sie auf eine gefährliche Situation aufmerksam, die eine **schwere** Verletzung oder den **Tod** nach sich ziehen kann, wenn sie nicht vermieden wird.
- ⚠ VORSICHT** Macht Sie auf eine gefährliche Situation aufmerksam, die eine **leichte bis mittelschwere** Verletzung nach sich ziehen kann, wenn sie nicht vermieden wird.

9. Wichtige Sicherheitsinformation

⚠ WARNUNG

Brandgefahr
Legen Sie das Objektiv nie offen auf brennbare Flächen – Brandgefahr. Verschließen Sie es immer mit den entsprechenden Objektivdeckeln.

⚠ WARNUNG

Schädigung der Augen
Sehen Sie mit dem Objektiv nicht in die direkte Sonne. Verletzungsgefahr für die Augen.